



変形デザイン型



VM-360
P-102ポンプ

VM-360
T-305スプレー

VK-500
P-304ポンプ

VA-600
P-304ポンプ

MR-800
P-304ポンプ

MR-1200
P-304ポンプ

VM シリーズ

YOSHIDA GLASS

- 底面が丸型でなく、それぞれ個性的なデザインのボトルシリーズです。
- 材質は耐薬品性、強度に優れた高密度ポリエチレンを使用。
- シャンプー、リンス、ボディソープ、その他様々な用途にご利用いただけます。

- 加工方法
- 印刷
- ホットスタンプ

品名	内容量 [満量] (ml)	ボトルサイズ (mm)			材質	適合するキャップ・付属品		
		H	W	T		キャップ	中栓 (mm)	ディスペンサー
VM-360	360 [398.0]	152	99	61	PE	P-27 (PP 27.5×18H) PR-27.5 (PP 27.5×17.5H)	18-3.8φ	P-102ポンプ T-305スプレー、T-650スプレー
VK-500	500 [558.0]	194	72	58		J5E (PP 36×16H)	25φ	P-304ポンプ
VA-600	600 [620.0]	170	88	65				
MR-800	800 [873.8]	169	106	78				
MR-1200	1200 [1304.7]	208	117	83				

●図面は写真の品名と対応します。 ●ボトルサイズ表示 (単位 mm)

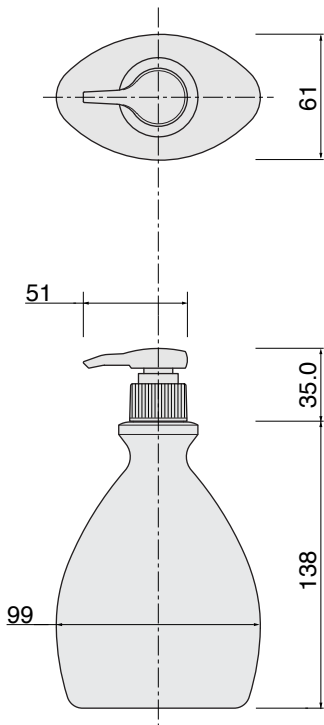

VM-360

P-102ポンプ

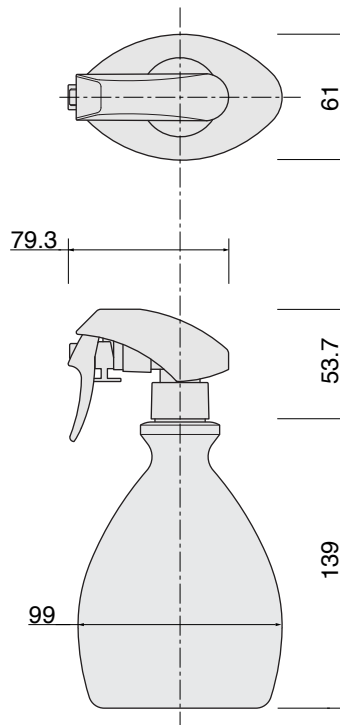

VM-360

T-305スプレー

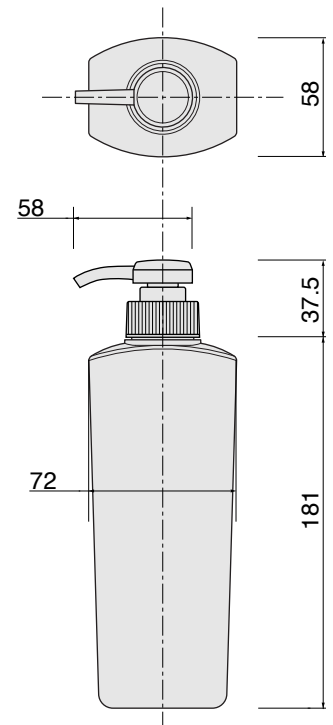

VK-500

P-304ポンプ

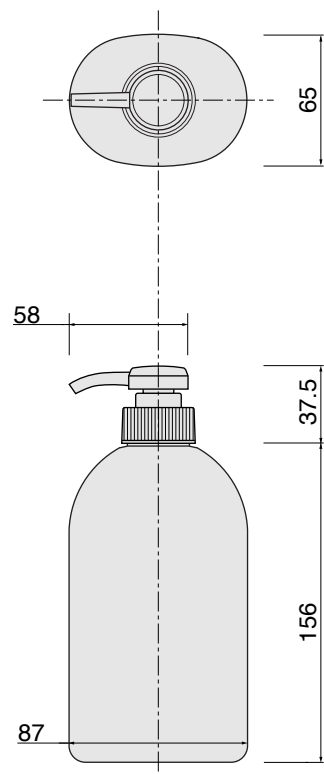

VA-600

P-304ポンプ

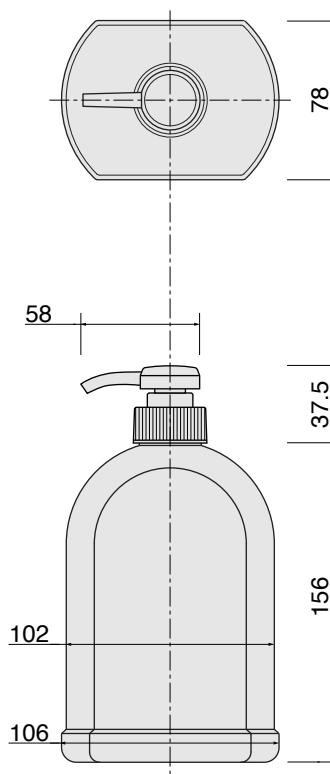

MR-800

P-304ポンプ

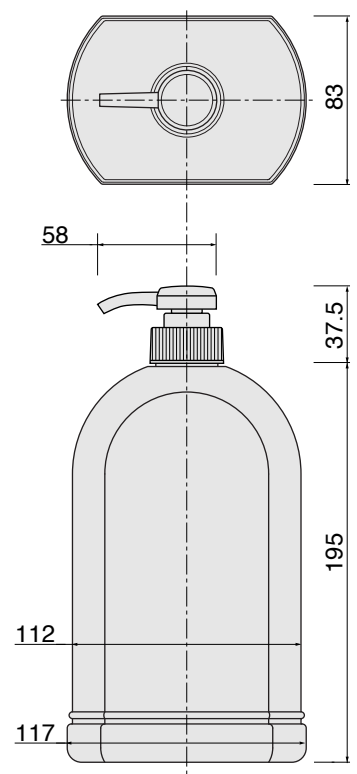

MR-1200

P-304ポンプ

